

ใบงานที่ 4

วิชา การเขียนโปรแกรม 1

รหัสวิชา ง30252

เรื่อง การเขียนผังงาน 3

1. พิจารณาผังงานดังต่อไปนี้

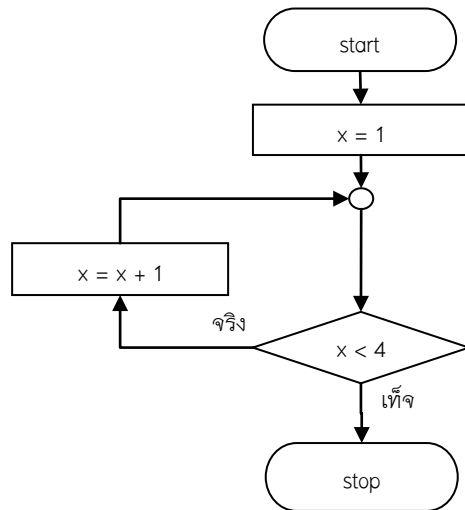

เมื่อจบการทำงาน x มีค่าเท่ากับ

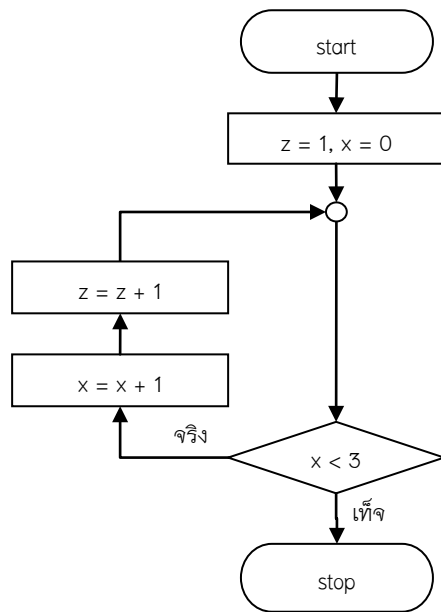

เมื่อจบการทำงาน z มีค่าเท่ากับ

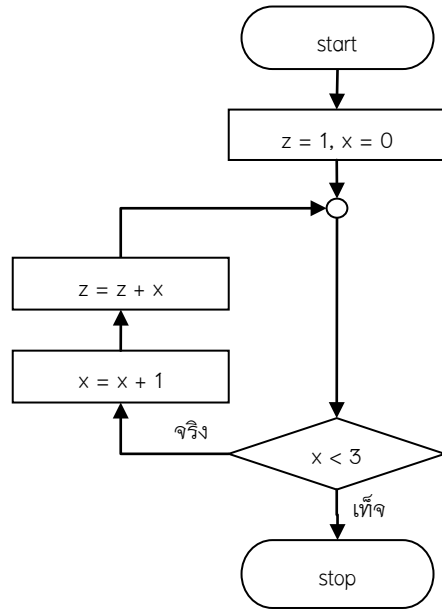

เมื่อจบการทำงาน z มีค่าเท่ากับ

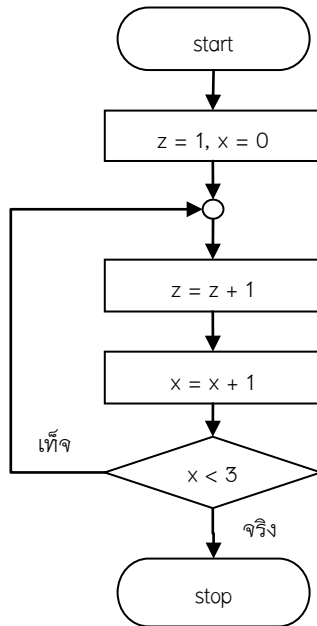

เมื่อจบการทำงาน z มีค่าเท่ากับ

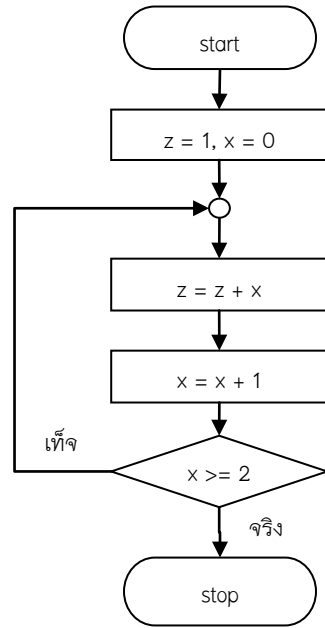

เมื่อจบการทำงาน z มีค่าเท่ากับ

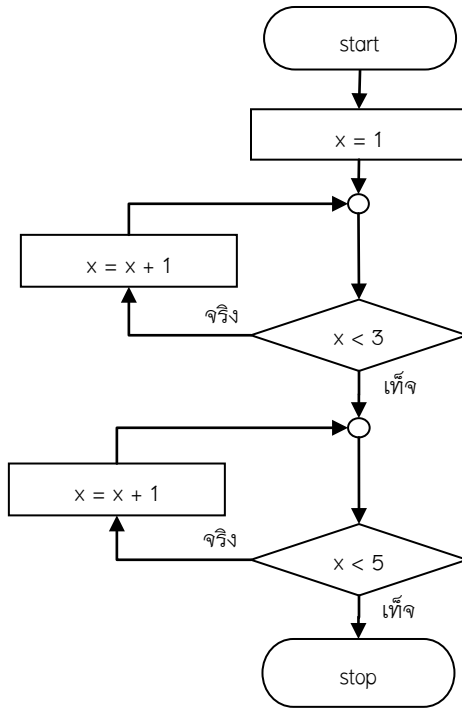

เมื่อจบการทำงาน x มีค่าเท่ากับ

2. จงเขียนผังงานหาคะแนนเฉลี่ย จากการรับคะแนนเข้ามาทั้งหมด 5 ครั้ง จากผังงานดังต่อไปนี้

